

# Techno...Zoom

## Le Vacuform

Source documentaire :

Tecnica modellistica d'Angelo Falconi

Editions Delta Editrice

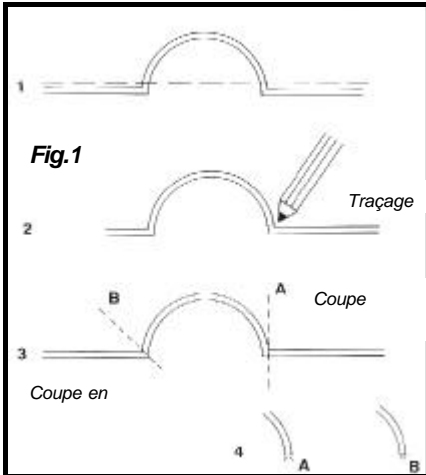

Le procédé, pour obtenir ce genre de kit, est assez simple. Voici une description théorique du procédé. On fait toutes les pièces en bois ou en métal. On les met sur une plaque percée, sur laquelle vient se fixer une feuille de polystyrène préalablement chauffée. A travers les trous, on aspire l'air, faisant ainsi adhérer les détails sur les pièces de base.

Le kit se présente alors comme une feuille de plastique qui contient toutes les pièces en relief. Ces pièces sont plus ou moins juste de formes et correctes à l'échelle sur la partie externe, mais ont la base (épaisseur de la feuille de plastique) en plus, soit 2 à 3 mm.

Le premier travail consiste à tracer

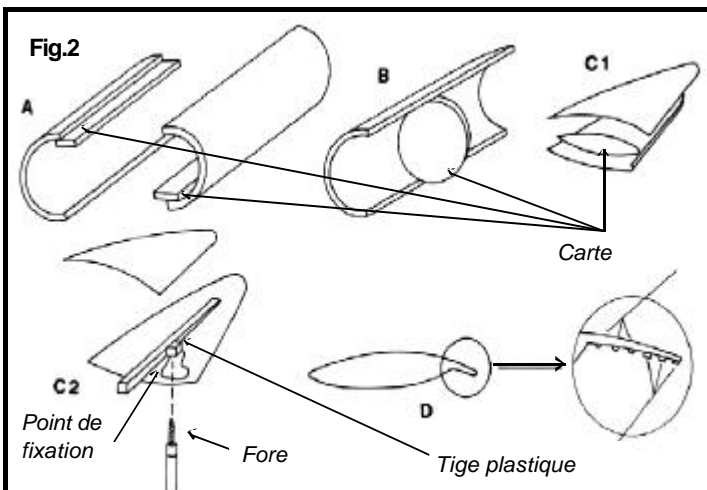

# Ainsi va le Vacu, qu'à la fin....

Traduit de l'italien par Michel Vincent -

tous les contours des pièces avec un crayon ou un feutre. Procéder ensuite à la découpe des pièces avec un cutter ou une scie à lame inversée. Cette découpe peut se faire à 90° en respectant la base, laissant un petit bord à la pièce ou alors à 45° en biais sur le bord de la pièce (voir Fig.1).

Fixer un morceau de papier abrasif sur un morceau de bois. Tenir la pièce appuyer, de manière la plus uniforme possible et avec un mouvement circulaire on frotte pour enlever la zone de plastique supplémentaire (la base). Si le morceau a été découpé à 90°, il y a autour une petite lamelle qui aide au collage. A l'inverse, si le morceau a été coupé à 45°, c'est la même chose qu'un kit classique.

Préparer toutes les pièces pour le montage. Cela veut dire, qu'avec l'aide de baguettes ou de feuilles plastiques, on fera des supports internes pour le fuselage, des longerons le long de l'intérieur des ailes avec des petits morceaux de plastiques pour permettre le montage des jambes de trains (Fig. 2 A, B, C1 et C2)

Pour la jonction des ailes avec le fuselage, des longerons peuvent être montés de plusieurs manières. Au travers du fuselage plein pour emboîter les ailes à droite et à gauche (Fig. 3 repère A). Tout sur une aile, en traversant le fuselage plein pour se coller sur l'autre aile (Fig. 3 repère B). Sur chaque aile pour venir se fixer dans le fuselage (Fig. 3 repère C).

Pour les capots moteurs

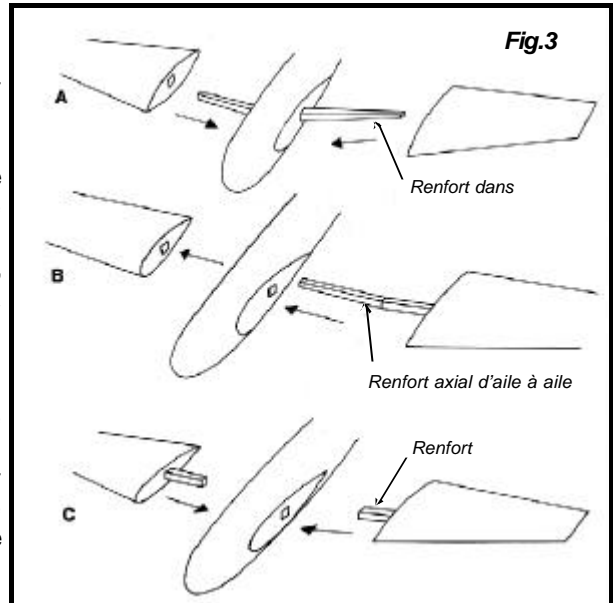

circulaires ou les prises d'air de grande dimension, on renforce le bord avec du fil de plastique étiré ou mieux encore du milliput mouillé et lissé avec le doigt avant séchage. Les ogives d'hélice, qui sont plus délicates, peuvent être remplies de milliput à l'inverse d'un autre mastic qui pourrait altérer ou faire fondre le plastique. Avant séchage complet, insérer les pales, armées de corde à piano, de manière opportune et selon le bon angle d'attaque.

Sur les structures plus fines, comme les ailes avec volets baissés, il convient de bien armer la structure interne de baguettes de plastiques et de bien tenir en forme jusqu'à séchage complet (Fig. 2 D).

Ne pas coller avec de la colle liquide, mais plutôt avec de la colle MEK PAK, plus adapté à ces kits ou à défaut de la colle cyanoacrylate. Le reste de la construction suit les critères habituels des montages de maquettes, en tenant bien présent à l'esprit qu'il manque beaucoup de détails (gravure à refaire entre autres) qu'il faudra reconstruire ou ajouter (photo découpe et accessoires divers).

En espérant qu'avec ces quelques conseils, vous puissiez vous lancer à l'attaque d'un projet unique qui vous tient à cœur, mais qui vous rebute un temps soit peu.

Michel Vincent □